



	POWER	RPM	TORQUE S3	TRAVEL RANGE
EUR	63 ÷ 180 W	72 ÷ 150	3 ÷ 20 Nm	±12500 ÷ ±22000 rev
USA	1/12 ÷ 1/4 HP	72 ÷ 150	26.6 ÷ 177 in-lbs	±12500 ÷ ±22000 rev

IT

SERVOMOTORIDUTTORE BRUSHLESS PER CAMBIO FORMATO CON FIELDBUS WIRELESS

- Servomotore brushless sinusoidale a 4 poli
- Rotore con magneti NdFeB e cuscinetti a gioco ridotto
- Tensione di alimentazione 24/48 Vdc
- Protettore termico di sicurezza, avvolgimento classe F
- Protezione IP65 (CEI EN 60529)
- Retroazione con encoder assoluto multigiro
- Scatola riduttore in alluminio pressofuso
- Corona in bronzo CARO (120÷160 HB), vite con filetto rettificato
- Lubrificazione con olio a lunga durata, anelli di tenuta per alte temperature

EN

BRUSHLESS SERVOGEARMOTOR FOR FORMAT CHANGEOVER WITH WIRELESS FIELDBUS

- 4-pole sinusoidal brushless servomotor
- Rotor with NdFeB magnets and reduced clearance bearings
- 24/48 Vdc supply voltage
- Thermal safety cutout, class F winding
- IP65 protection (CEI EN 60529)
- Feedback with multi-turn absolute encoder
- Gearbox case in die-cast aluminium
- CARO bronze ring (120÷160 HB), screw with ground thread
- Lubrication with long-life oil, sealing rings for high temperatures

DE

BRUSHLESS SERVOMOTOR FÜR FORMATWECHSEL MIT WIRELESS FIELDBUS

- 4-poliger sinusförmiger Brushless-Servomotor
- Rotor mit NdFeB Magneten und Lager mit reduziertem Spiel
- 24/48 Vdc Versorgungsspannung
- Thermoschutzschalter, Isolationsklasse F
- Schutzart IP65 (CEI EN 60529)
- Regelkreis mit absolutem Multiturn-Encoder
- Getriebegehäuse aus Alu-Druckguss
- Zahnkranz aus CAROBRONZE (120÷160 HB), Schraube mit geschliffenem Gewinde
- Schmierung mit öl mit Langzeitwirkung, Dichtungsringe aus hitzebeständigem Gummi

ES

SERVOMOTORREDUCTOR BRUSHLESS PARA CAMBIO DE FORMATO CON FIELDBUS WIRELESS

- Servomotor brushless sinusoidal con 4 polos
- Rotor con imanes NdFeB y cojinetes con juego reducido
- Tensión de alimentación 24/48 Vdc
- Protector térmico de seguridad, aislamiento clase F
- Protección IP65 (CEI EN 60529)
- Realimentación con encoder absoluto multivuelta
- Carcasa de reductor en aluminio inyectado a presión
- Corona de bronce CARO (120÷160 HB), tornillo con filete rectificado
- Lubricación con aceite de larga duración, retenes para la estanqueidad de goma para altatemperaturas

FR

SERVOMOTOREDUCTEUR BRUSHLESS POUR LE CHANGEMENT DE FORMAT AVEC FIELDBUS WIRELESS

- Servomoteur brushless sinusoidal à 4 pôles
- Rotor avec aimants NdFeB et roulements à jeu réduit
- Tension d'alimentation 24/48 Vdc
- Protection thermique de sécurité, enroulement classe F
- Protection IP65 (CEI EN 60529)
- Retour avec codeur absolu multitours
- Carcasse de reducteur en aluminium moulé sous pression
- Couronne en CARO bronze (120÷160 HB), vis avec filetage rectifié
- Lubrification par huile à longue durée, joints d'étanchéité en élastomère haute température

CUSTOMIZED SOLUTIONS ON REQUEST

WFC

Caratteristiche - Characteristics - Eigenschaften - Caractéristiques - Características

	WFC3	WFC6	WFC10	WFC20
Tensione nominale di alimentazione Nominal supply voltage Nenn-Versorgungsspannung Tensión nominal de alimentación Tension nominale d'alimentation	24Vdc / 48Vdc			
Corrente nominale di alimentazione Nominal supply current Nenn-Versorgungsstrom Corriente nominal de alimentación Courant nominale d'alimentation	5,8A@24V / 2,8A@48		13A@24V / 6,5A@48V	
Velocità nominale Nominal speed Nenn-drehzahl Velocidad nominal Vitesse nominale	125rpm	72rpm	150rpm	75rpm
Coppia nominale * Nominal torque * Nenn-drehmoment * Par nominal * Couple nominal *	3Nm	6Nm	10Nm	20Nm
Servizio Service Betrieb Servicio Service	S3 (25% of 10 minutes) Ton 150s (2,5min) Toff 450s (7,5 min)		S3 (15% di 10 minuti) Ton 90s (1,5min) Toff 510s (8,5 min)	
Potenza uscita motore * Motor output power * Abgegebene Motorleistung * Potencia de salida del motor* Puissance sortie moteur *	63W		180W	
Frequenza nominale di uscita portante Nominal output frequency carrier Abgegebene Nenn-Trägerfrequenz Frecuencia nominal de salida portadora Fréquence de sortie nominale portante	4/8/12 kHz			
Algoritmo di controllo motore Motor control algorithm Motor-Regelalgorithmus Algoritmo de control del motor Algorithme de contrôle moteur	Brushless sinusoidale con encoder assoluto 12 Bit single-turn / 20 Bit multi-turn Sinusoidal brushless with 12 Bit single-turn / 20 Bit multi-turn absolute encoder Brushless-Sinusmotor mit absolutwertgeber 12 Bit single-turn / 20 Bit multi-turn Brushless sinusoidal con encoder absoluto 12 Bit single-turn / 20 Bit multi-turn Brushless sinusoidal avec codeur absolu 12 Bit single-turn / 20 Bit multi-turn			
Modalità operativa Operating mode Betriebsmodus Funciones Fonctionnalités	Velocità - posizione - coppia - homing - (CSP optional) Speed - position - torque - homing - (CSP optional) Speed - position - paar - homing - (CSP optional) Velocidad - posición - par - homing - (CSP optional) Vitesse - position - couple - guidage - (CSP optional)			
Comunicazione di servizio Service communication Service Kommunikation Comunicación de servicio Communication de service	USB			
Comunicazione Communication Kommunikation Comunicación Communication	CAN over AIR			

WFC

Caratteristiche - Characteristics - Eigenschaften - Caractéristiques - Características

	WFC3	WFC6	WFC10	WFC20
Funzioni di protezione (principali) (Main) Protection Functions (Haupt-) Schutzfunktionen Funciones de protección (principales) Fonctions de protection (principales)	Inversione di polarità, sovracorrente, sovratensione, sottotensione, sovratemperatura, sovraccarico, errore memoria, errore di comunicazione Polarity reversal, overcurrent, overvoltage, under-voltage, overheating, overload, memory error, communication error Falschpolung, Überstrom, Überspannung, Unterspannung, Übertemperatur, Überlast, Speicherfehler, Kommunikationsfehler Inversión de polaridad, sobrecorriente, sobretensión, subtensión, sobretemperatura, sobrecarga, error de memoria, error de comunicación Inversion de polarité, surintensité, surtension, sous-tension, surtempérature, surcharge, erreur mémoire, erreur de communication			
Raffreddamento Cooling Kühlung Refrigeración Refroidissement	Naturale Natural Natural Natural Naturel			
Modalità d'impiego Use Einsatzbedingungen Modalidades de uso Conditions d'emploi	0÷40 °C max 90% RH max 1000m s.l.m.			
Temperatura di stoccaggio Storage temperature Lagertemperatur Temperatura de almacenamiento Température de stockage	-20÷60 °C			

IT * Flangiato su piastra in acciaio dimensioni 300x300x20mm.

EN * Flanged on a steel plate, 300x300x20mm.

DE * An Stahlplatte mit den Abmessungen 300x300x20mm geflanscht.

ES * Con brida sobre placa de acero dimensiones 300x300x20mm.

FR * Bridé sur une plaque en acier dimensions 300x300x20mm.

WFC

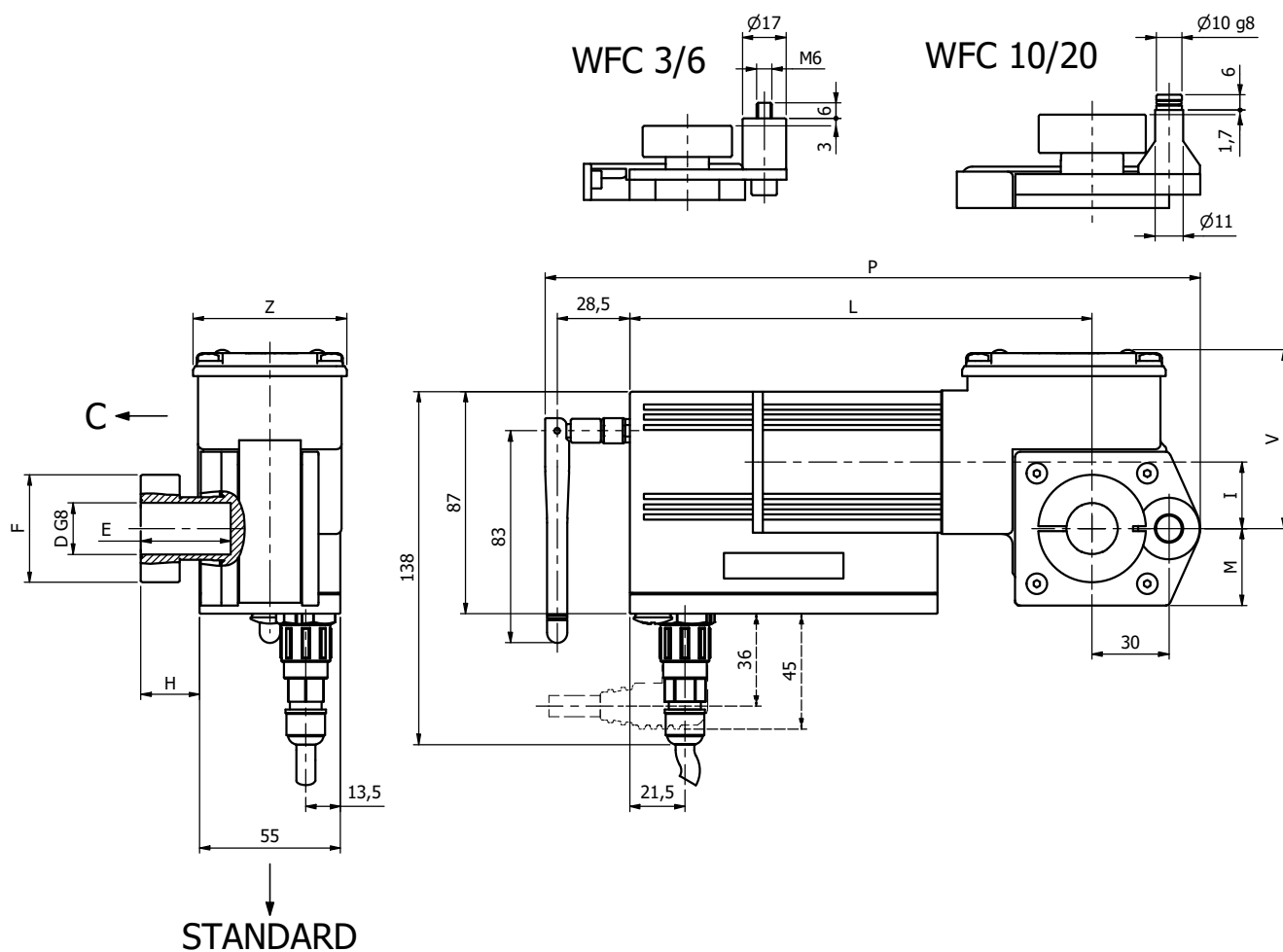

Tipo Type Typ Tipo Type	D	E	F	H	I	L	M	P	V	Z	Peso Weight Gewicht Peso Poids
	mm	mm	mm	mm	mm	mm	mm	mm	mm	mm	kg
WFC 3/6	14	25	35	15	20	159	22,5	260	56	55,5	1,58
WFC 10/20	20	35	42	23	26	181	30	286	70	60	1,78

IT Specificare la posizione dell'azionamento se diversa dallo standard.

EN Specify the driver position if it's different from the standard.

DE Spezifizieren Sie die Motorgruppenausrichtung, wenn sie sich vom Standard unterscheidet.

ES Especificar la orientación del grupo motor si es diferente del estándar.

FR Spécifier l'orientation du groupe moteur si elle diffère de la norme.